

知っ得情報

○「ISPの委託業者です」という電話にやパスワード聞き出す詐欺に注意！

「こちらにはインターネット接続プロバイダー（ISP）の委託を受けているものです。PCの設定変更が必要なのですが……」。このような電話がかかってきたら要注意だ。コーデインেশョンセンター（JPCERT/CC）によると、ISPの委託業者を名乗って電話をかけ、IDやパスワード情報を聞き出すという詐欺が報告されている。

この詐欺ではISPの委託業者を名乗り、スパム対策として取られているOP25Pの設定案内を口実に、IDやパスワードを聞き出すとする。また会話の流れをうまく使い、ユーザーが利用しているISP名を特定しようとするという。典型的なソーシャルエンジニアリングの手法だ。

対策は、こうした電話がかかってきても取り合わないこと。また、もし、こうした電話を受け、IDやパスワードを伝えてしまった場合には、早急にパスワードを変更し、場合によってはISPに相談することも検討すべきという。

設備管理職員の採用と任用制度改善！ 事務職員の採用！ 区派遣職員の固有化を要求！

要求書内容①

一組管理者 多田正見様
一組総支部 岩田正隆

一組は「事務職員の固有化」を19年度の最重要課題の一つとしています。この点につきまして総支部として次の二点を具体的に要求します。

1、事務職員は技術職員、設備管理職員について人数の多い職種であり、その存在抜きに一組組織が成り立たないことはいまでもありません。工場など諸施設では管理係に配属され、契約、予算、人事、給与、福利厚生など庶務全般を担当し、本庁にあっては庶務だけではなく、清掃行政全般を技術職員とともに担っています。ところが、現在、管理職を除く一般職員196人中、一組固有職員は本庁で5人、工場で8人となっており、しかもその大多数が団塊の世代であり、数年後には数名になってしまいます。

その他は全て区派遣職員であり、普通2、3年で、長くても5年くらいで派遣終了して区に戻っているのが現状です。

これでは独立した行政組織として安定した運営が危ぶまれます。一日も早く、事務職員を新規採用し、長期的な人材育成を図ることを要求します。

2、区派遣職員の事務職員の中には長期にわたり一組に在職し、引き続き一組に留まり、清掃事業に携わることを希望している職員も存在しています。

このような職員の培った知識と経験を、一組として活用するためには区派遣の事務職員から希望により固有職員になる路を作ることが必要だと考えます。来年度からでも固有職員化できるよう二十三区に働きかけるよう要求いたします。

この問題については、四月九日の交渉席上でも申し上げましたが、副管から「設備管理職員の採用問題」と「事務職員の固有化問題」とは十九年度の重点課題ひとつとして取組む、設管の採用問題は「二十三区の状況を勘案すれば技能系職員の採用は極めて困難な状況にあるが、清掃一組としては

平成十九年八月七日（木）
十六時四十五分
十四階職員課打合せ室
一組側：内田参事、尾崎参事（職員課長）、江部副参事、松本労務担当課長
組合側：細谷副委員長、山崎（精）組織部長、箱田書記長、内山書記次長

採用と任用制度改善、および事務職員の採用と区派遣職員の固有化に関する要求書を出したいとの申し入れがありましたので、ただいまからお受けすることいたします。

組合側：本日は、設備管理職員と事務職員に関する要求書を出しました。我々としては、要求書を読上げたうえで、主旨説明をさせていただきます。

要求書を読上げ後、手渡し。ここに要求した内容は、我々が議論を重ねながら、まとめたものであり、組合員の切実な声であります。設備管理職員の採用については、再々「大変厳しい状況ではある」との説明を受けてまいりました。我々にとっては極めて残念なことですが、技能系職員の採用が極めて厳しい状況にあることは承知しています。

また、事務職員の採用と固有化についても、十七年七月の区長会確認では了承されており、承知しております。

しかし、設備管理職員が清掃工場の安全・安定的な稼働には絶対に必要な職であること、本局も認めてきたことです。また、事務職員についても清掃工場の円滑な運営と、二十三区の廃棄物中間処理を円滑に進めるには業務に精通した職員が必要不可欠なことは否定できないことと思っております。

二日の小委員会交渉において設備管理職員が将来に不安を覚えることなく、安心して日々の職務に専念できる体制づくりは我々の責務であり、急務であると認識しております。と発言されております。

まさに事務職員を含めて一組と清掃工場の運営に必要な人材を整えるのは当局の責任です。当局側のいままの努力を強く求めるものです。

当局側：ただいま、設備管理職員及び事務職員の採用、任用制度改善等に関する要求書をお預かりいたしました。要求書とその主旨は早速、副管理者に伝えることといたします。

制度改善

一組当局の果敢な 決断を求める！

一組総支部通信

一組総支部 事務局
一組本庁支部内
fax6238-0504
tel6238-0502
e-mail
seisou-ichkumi@w7.dion.ne.jp
一組総支部 執行委員長 岩田正隆
副委員長 山下秀男
編集 教官部長 福田雄一

中央労働金庫
全労済
東京都本部
セレモア
つくば
詳細は
支部役員へ

行動予定

- 6月18日 一組総支部執行委員会
- 20日 一組総支部支部委員会
- 27日 一組総支部ボウリング大会
- 29日 一組総支部臨時大会

今後の課題

職免、組合帰属問題、設備管理職員採用任用制度の要請
野球大会、

なにかと 住民税！

私達にとって毎月一番の楽しみと言っても過言ではない給料日。いつもなら単純に「待ち遠しいなあ……」と思うのですが、今月はちよつと違います。

そう、それは「住民税が増える」から。今年の一月、給料の手取り額が増えて「やったー！」と喜んだ人は多いはず。でも、それはぬか喜びだったのです……。

今年から「税源移譲」によって、国税（所得税）から地方税（住民税）へ税金が移し替えられました。住民税は毎年六月から翌年五月まで徴収されるため、一月から五月までは所得税が減った状態が一時的に続いただけ。六月に入ると、所得税が減った分が住民税に上乗せされるのです！

「税金の移し替えなので、所得税と住民税とを合わせた税負担が変わることは基本的にありません」というのが国税庁の説明ですが、今年から定率減税（所得税は10%、住民税は七、五%の税額控除）が廃止されたので、去年より税負担が増えるのは確実。先月までと同じ額の給料をもらえるつもりでいるとガツカリします。税金の話はほしひかりチェックしておきたいですね。ほんとうに。

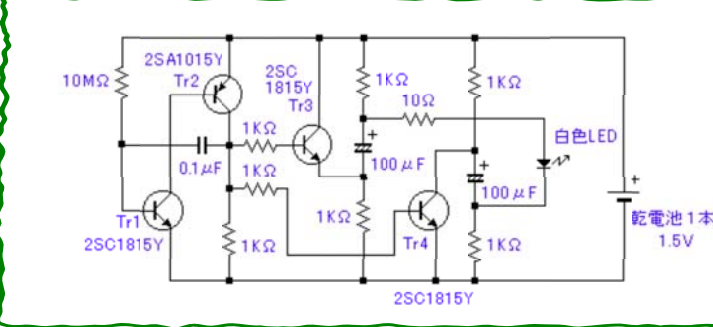

簡単な仕組みのいわゆるフリッカーする表示灯回路です。

壊れたラジオやラジオカセの部品で製作できます。

LEDは、どのタイプでも使えます。単四電池でも、つければなしで約4ヶ月以上、点滅します。

防犯、マーカー、目印などに利用できそうですね。カセットテープのケースを利用して作りました。ケースはもつと小型にして、基盤はG13ボードで絶縁を兼ねて固めます。なるべく小さく作るのが決め手になります。



アメリカの中央部カンザス州ウィチタに本拠地があるアウトドア用品メーカーである。創立者コールマンは一九九九年に液体燃料ランプのレンタル業を始めたことが創業の発端となっている。一九〇五年には自社生産を開始し、ランプのメーカーとなった（現在もコールマンのロゴにはランプが描かれている）。一九四二年には軍の要請を受けて小型のストーブを開発した。GIストーブと呼ばれたこれらのストーブは第二次世界大戦で大量に使われた。

戦後アメリカでは一九五〇代、六〇年代にアウトドアブームが起こった。軍への納入が減少していたコールマンは、この需要に合わせるためランプとストーブ以外のアウトドア用品の生産も始めた。一九五四年にクーラーボックス、一九六二年にテント及びスリッピングバッグを商品化している。（昭和五十一年）に日本コールマン（現コールマンジャパン株式会社）が設立され、一般に知られるようになった。



これこれ、なんと、二十年のお付き合いである。故障は、ブレーキワイヤーのほつれと、タイヤの亀裂のみ。

長期間で所有しているSRは、初代のものである。写真のように新型が出るも、基本的には変化はないような感じである。確かにメッキ関係、クラッチ、デコンプ等は改善され、一層乗りやすくなっているのだろう。だから、新型を買わなくても、中古で充分です。なるべく、ノーマル車を探そうにしてください。

性能は、今時のスクーターにはハッキリ言って、すべてに、負けました。しかし、気分が勝てるのです。自分の心の中で。そういうマニアバイクなので、きつと、ロングセラーなのです。フレームにオイルを入れ、エンジン内部に送られる珍しい機構や、ヤマハオフロードXTエンジンを起用した頑丈なシングルエンジンは、女関に飾って置きたいですね。

家宝にしたいが、ご理解が得られないでしょうね。

趣味のニナ

要求書内容②

東京二十三区清掃一部事務組合管理者
 多田正見様
 一組総支部委員長 岩田正隆

下記のとおり要求します。

1. 清掃工場設備管理職員の職責の重要性とその採用の必要性について改めて要求します。

当局としてそのための「最大限の努力」・確認も交渉議事録にあります。清掃工場職責を定年時まで勤務する設備管理職員は現場を支える重要な職種です。A清掃工場設備管理職員が所持する免許・資格・講習等は38種になります。昭和47年新技能職種として、「設備管理職」が新しく設置されました。

それは固定化炉から機械化炉の変化の中で、必要な免許・資格と業務経験及び訓練により取得された相当高度の熟練を必要とする職務として設置されました。今日、自動化炉への変遷の中で、その必要性は益々重要になっています。採用から定年まであらゆる清掃工場に勤務する一部事務組合固有化職員「設備管理」の新規採用等を強く要求します。

2. 清掃工場等勤務の設備管理職員に新技能職「設備管理職」の設置を要求します。設置されていた職種の復活になります。当時の機械化炉変遷による設置事由は、今日自動化炉になり何らの変更理由がありません。

清掃工場の円滑な運営を確保するため是非とも必要な職種です。職務内容は一部事務組合の清掃工場等における諸設備の保守、点検、管理です。更に必要な免許・資格保持者等です。

3. 設備管理職員に行政系特例転職制度の運用と新技能職の設置を要求します。その職務は一般行政系機械・電気職員の技術補助職です。

更に能力認定試験制度の積極的な活用による人材登用を要求します。以上申し上げた清掃工場一筋勤務者採用により責任ある公共性と安全確保を強く求めます。

安全で安定的な、清掃工場の運営を確保していくため、欠くことのできない「職種」であることを、各区に理解を求めていく。」との方針も示されておりあります。

の検討課題とさせていただきます。いづれにしましても、永年に渡って培った労使の信頼関係に基づき対処して参りますので、ご理解をお願いいたします。

ないと思っております。ただいま、我々の要求に対する一定の考え方が表明されました。満足のいく回答ではありません。清掃工場を安全で安定的に運営させるため、今すぐにも新規採用を含めた対応が必要であります。

六月十三日の交渉では、いわゆる職免の取り扱いなどの提案を受け、回答したものである、すでに清掃本部が妥結しているが、一組としての無給職免の実施は、手続きや準備もあり、八月一日に延期された。上部団体(自治労)都本部の機関会議参加も無給職免が適用されることになった。今後の対応に関して、細かに各種委員会の会議において検討していくことになる。

です。一組の将来への発展継承を確実なものにし、一組が人員確保に、邁進する方向性をまず打ち出してこそ、二十三区の一組たるゆえんではないか。

時間内組合活動首の課題

江戸川工場支部

江戸川工場に搬入予定されていた、コイヘルペス陽性の扱いについて、当該の関係部署において手続き上の経過の問題があつたりしたが、結局、工場の主灰シュートの詰まりで、緊急埋火になり中央工場に変更になるも、立ち上げ後、計画どおりに搬入される予定。

千歳工場支部

労働災害が発生した。二次下請けの業者が、バグフィルター下のスクリーンに左足を巻き込み骨折。動作中に内部に入ったのか、労働基準局が調査に入る。

世田谷工場

支部立ち上げ準備進行中である。

全労済担当者会議

各支部の実務における、担当者説明会が二十日に開催されます。この間に、課題となっていた専用口座の関連や、共済の更新などが議題となります。

各工場支部の報告

今までも、何度かご覧になられたと思いますが、さらに内容の充実した清掃本部から発信の、ホームペーが二ユーリアルされた。今後、書き込みや、ファイルの整理が行われることで、最新の情報のみならず、各委員会の資料などが、見られるようになる。すべてがオープンになる訳ではないが、清掃に関わる動きや外部、区民などへの紹介、仲間とのコミュニケーションが図れると考える。

今後、地連活動、総支部の取り組み、他活動の状況が閲覧できるようにするが、誰でも見られることで扱いは充分注意が必要である。パスワードの管理等を方全にして活用しよう。

楽々々々

社会の情勢

●もし時間を増やせるなら、日本人の望みは就寝時間帯

時の記念日（六月十日）にちなんで、カシオ計算機が世界四都市で行ったアンケートで、こんな結果が出た。一日に増やしたい時間の平均は、東京が八時間三十二分、六時間台の北京とニューヨーク、約五時間半のベルリンを抑えてトップ。増やしたい時間帯を見ると、東京では午後九時から翌日午前九時までに六割超が集中。反対に午前六時から午後六時の時間帯は東京が八・五%と最も少なく、日本人の多くが昼間の仕事に疲れ、オフタイムや睡眠時間を欲している姿を想像させる結果となった。

●自己記録照会専用のフリーダイヤル
「ねんきんあんしんダイヤル」
〇二二〇 六五七八三〇
(通話料無料。二十四時間、土日も対応)
一般の年金に関する相談「ねんきんダイヤル」
〇五七〇 〇五一一六五
(市内通話料でOK。平日八時三十分より五時十五分)

●八月に打ち上げ
宇宙航空研究開発機構は六日、鹿児島・種子島宇宙

センターからH2Aロケット十三号機で打ち上げる月周回衛星(Selenite)セレネの愛称を公募した結果、「かぐや」に決定したと発表した。応募総数は一万一千五百九十五件で語源は竹取物語だそう。

携帯銀行

三菱東京UFJ銀行とKDDIが共同で設立準備を進めている携帯電話向けの取引に特化した新銀行。
口座番号の代わりに携帯電話番号で振り込みを受けたり、携帯電話に取引内容を記録させたりするなど、独自のサービスを提供する予定。

振込手数料を安く抑えて

利用者の獲得を図るほか、保険や投資信託など多様な金融商品も取り扱う。通信が集中して安全に稼働するシステムの構築に時間がかかるため、〇八年度半ばにスタート予定。開業から三年以内に単年度黒字化する計画。

ラニーニャ現象

太平洋赤道海域の中・東部で海面水温が平年より低い状態が続く現象。
同海域西部との水温差が広がり、インドネシア近海では積乱雲が盛んに発生する。気象庁は、同海域の「五カ月移動平均値」(観測月の前後五カ月間の平均水温)が六カ月以上連続で

平年より〇・五度以上低い場合としている。
日本では夏が高温多雨、冬は気温が低くなる傾向がある。同行は予報で、今後一、二カ月で起きるとした。二〇〇五年秋から昨年春の発生時、日本海側の大雪との関連が指摘された。

若き日のベン

当時の音源でCD化!
夏といえはベンチャーズだった中高年にとって、うれしい「ゴーゴー・ベンチャーズ」がこのほど、東芝EMIから発売された。
収録されている曲は「十番街の殺人」「キャラヴァン」「ウォーク・ドント・ラン」「ダイヤモンド・ヘッド」など、エレキバンドの定番となった曲はもとより、「テルスター」「京都繁情」「夜空の星」など、バラード調の曲も含まれており、ベンチャーズのベスト盤ともいえる。
特に音源は、全盛期だった一九六〇から七〇年代の録音を復元しており、荒削りながらパワーで迫る当時のベンチャーズが自事に蘇っている。また、当時のライブ映像、プロモーションビデオもDVDに収め、CDとセットとなっていて、こちらも必見。
CD(二十九曲)、DVD(十八曲)の二枚セット。価格は三〇〇円(税込み)。

一組総支部各専門部の取り組み

- 一組安全衛生委員会
年間五回開催
- 一組互助会
総支部代表で理事会、評議会に参加。
- 賃金部
一組賃金ノートの作成整理中。
組織財政問題検討PTの行動。内容は、一組組織のあり方、本部、一組財政問題のあり方について。
- 本部組織財政委員会と同時に集約。定期大会に提案する予定。

○組織部

組織化問題、非組合員の東京清掃労働組合への組織化について本部も方針を固めた。
区派遣職員に対する組織化について。
対策委員会(仮称)を立ち上げた。
中間集約を予定している。

○現業部

来年度に向けた、アウトソーシング反対闘争の考え方を出す。
①今年度の問題点の整理。
②採用等の構想について
③任用制度の問題と問題点分析など。
④経営委員会等の計画変更に向けた考え方。

⑤運転係4/4の問題点。委託検討検証委員会に對しての打ち合わせ。

○教宣部

- ①一組総支部通信の発行
- ②各支部情報提供の集約
- ③清掃本部主催の機関紙講座に参加する。
- ④文化厚生活動で、ボウリング大会の開催。
親睦交流が目的なので、参加しやすい各支部の取り組みをお願いする。
- ⑤野球大会の開催。
九月予定で計画。
新聞掲載する、写真、ニュースを募集中。

一組総支部に結集しよう！ 団結で要求貫徹を実現！

廃プラ、サーマルリサイクル、アウトソーシング、人事考課制度、新会社問題、特別昇格、技能主任登用、特勤問題、職免、予算編成人事交流、工場実態調査、委託検討検証。希望降任制度、委託管理問題、新規採用、人事異動、自己申告、職員の固有化新規採用の要請、安全衛生委員会
その他諸問題に対して、一組総支部執行部、支部委員会は、取り組みを実施しています。

