

東京清掃労働組合

一組総支部通信

一組総支部
事務局
一組本庁支部内
fax6238-0504
tel6238-0502
e-mail
seisou-ichkumi
@w7.dion.ne.jp

執行委員長
岩田正隆
副委員長
教宣担当
山下秀男
編集
教宣部長
福田雄一

家計直撃!業務職給料表の大幅な改定

07賃金確定闘争

厳しい提案、撤回ならず!
諸要求の踏み込んだ内容で妥結

今までの経過

十月十六日、特別区人事委員会は「職員の給与に関する通告」を行った。人事委員会通告は一定の評価はできるものの、国に追随したもので極めて不満あり、組合は、通告に沿った給料表を示すことを求めた。同月、中央委員会にて闘争方針を決定した。十月二十五日、給与改定（第五回）団体交渉を行い、わが組合からは「二〇〇七年度賃金確定に関する要求書」を区長会に提出し、区長会からは、「通告制度の趣旨を踏まえ」ともに、国、他団体の動向も勘案しながら、区民の理解と納得が得られるよう検討を行う」との考え方を示したうえで、「区民から非常に強い関心が寄せられている」、「区民の区政に対する信頼を確保していく上で極めて重要である」との発言があり、交渉の期間は限られているが、精力的に協議を進めることとした。

今年度の賃金確定（給与改定）交渉は、昨年度の間内組合活動の大幅な制限の中で交渉を行うことから、時間内有給職免を認めていた交渉そのものは、極力時間内に行うことを求めた。十一月二日の第五回団体交渉では、今年度の賃金確定交渉における交渉項目の整理を行い、交渉課題として、団体交渉で提出したものが組合から新たに提案された「退職手当制度の改正」、協議中の「勤奨退職特例措置の各区分事項化」、「現業系職員の間一職種内における勤務時間異動」、「任期付短時間勤務職員採用制度」の課題に関する「単年度協議事項」としての「等級付の取り扱い」や「技能系・業務系人事制度の改正」、「特別退職の延長」などの課題を確認した。

十一月七日、第二回小委員会交渉では、「地域手当の改定に伴う退職手当調整額の単価の改正について（案）」や「育児短時間勤務に係る給与の取扱い」、「育児休業及び部分休業に係る昇給抑制措置の見直し」が提案された。これらの課題の区長会提案は、不十分な点はあるが理解は出来るものとなっている。十一月十六日、区長会総会座込み行動に、多くの組合員が結集し、区長会総会において要請行動を行う。当局的発言では、「技能系・業務系の人事制度における技能主任職等の設置基準につきましては、技能系職場の実態を調査し、その結果に基づいて、見直す必要があれば、早期に見直しを行なうよう努めてまいります」と考えております。

次に、皆さんから、これまで様々な場面で要請がありました。清掃事業を実施する際の労使協議に関する課題について申し上げます。清掃事業を実施する際の労使協議に関する課題につきましては、本給与改定交渉の場で議論する性質のものではないかと考えますが、現在の特別区清掃事業の最大の課題であるサーマルリサイクルの課題を円滑に実施していくため、特別区の清掃事業の実態を踏まえ、早期に適切な解決が図られるよう、清掃主管部長会からこの間の状況を聴取した上で、副区長会会長として十分に努力してまいります。とあった。組合からは、考え方は分かれました。それでは先ほどの団体交渉と引き続いて行われた小委員会交渉の提案については、多くの組合員は決して満足はしておりませんが、妥結することといたします。



通告・給与改訂なし
行政職は通告された給料表を適用。特別給、四、四、五月を四、五月に〇、〇、五月増加分は勤奨手当に。
（今年度は三月に支給）
地域手当の支給割合を、十三%から十四、五%に。
（平成二十年一月一日実施）
地域手当の改訂に伴い、給料月額を一、三%、一、四%引下げ。
業務職給料表・国、他団体の給与水準、他団体の見直し状況等を勘案。
地域手当の支給割合の改定に伴う給料月額の引下げ

分を除き、平均で九、〇%引下げ改訂。国、民間の実態と若手職員のモラールアップ等を考慮し、給与カーブのフラット化を行う。
最大十、八%引下げ。
二級の号給を増設（平成二十年一月一日から適用）
現給保障額
平成十九年十二月三十一日現在の給料月額から、地域手当の支給割合を十四、五%に改定することに伴う給料月額の引下げ分を控除した額を保障する。
現給保障額は、今後の地域手当の支給割合の改定に相当する額を控除した額に変更する。
再任用職員の給料月額は、現行通り。昇格時号給は、昇格時号給対照表による現給保障額。退職手当の算定基礎となる給料月額は、現給保障額、地域手当、期末・勤奨手当等の算定基礎となる給料月額、現給保障額に

なる。
退職手当は、勤続期間十年から三十四年について最高二月の支給月数の削減（平成二十年四月一日実施）
技能系人事制度・技能主任職昇任選考受験資格一級職歴十九年以上を十六年以上に下限年齢なし。
経過措置あり。
統括技能長職昇任選考受験資格四十二歳以上とした。（平成二十年年度昇任選考から実施）
退職手当調整額の単価・十四、五%に対応する単価を四四〇円とする。以上。確定闘争の最大の課題は、業務職給料表の水準であった。給料表の改定はこれまでには到底納得できるものではなく、生活に直接響く大打撃となる。さらに、勤労意欲が失われることが大きな問題である。
低賃金の仕組みを見直し賃金を引き上げる起案等、すべての経済の発展の取り組みも必要ではないか。ワーキングプワという労働者の救済も必要である。現行の国、都、民間の賃金のあり方など問題が多いことも否めないが、我々の諸要求を勝ち取ることも重要である。任用制度の改善を求め、技能主任や技能長等の設置基準の改善に当局が回答（職場の実態調査等を約束）することを条件とし、事業関係の統一交渉に関わる対応についても、副区長会は一層の尽力を約束した。組合は、二時間ストライキを背景に交渉し、妥結した内容となった。

人事考課制度 業績評価制度についての回答

2007年12月6日(木)16時00分14階職員打合室
一組側
尾崎参事(職員課長)松本労務担当課長
組合側 一組総支部執行部。

内容
当局側:人事考課制度に係る業績評価制度については再提案も含め協議を行ってまいりましたが、本日は皆さん方の回答をお聞かせください。

組合側:業績評価制度に関する回答をします。昨年からの試行に関しても、様々な意見や問題点が出され、その際協議をしながら今回の提案になっております。来年度から業績評価の結果は、昇給や勤奨手当に直接影響を及ぼすことになりました。我々にとっては最大の問題であり、制度そのものについては基本的に同意できないことは今までも申し上げてきています。

その考えは今後も変わることはありません。しかし、再提案では「2成績率」「(2)一律拠出割合」のうち、係長等の一律拠出割合「10000分の100」を10000分の50に、「2成績率」「(4)分布率」を、最上位を「10%」を「5%」に、上位「20%」を「10%」にし、「一律拠出割合」「分布率」をそれぞれ変更したものが提示されました。

申すまでも無く清掃工場を安全に安心して稼働させるために、それぞれが持っている経験や技術力をお互いに協力させることで達成されるものであり、一個人による能力だけで維持できるものではありません。グループ、チームワークがしっかりしていなければなりません。したがって、むやみに職員を競争させ、個人を利己主義に走らせるような制度では清掃工場の運営そのものが、危険な状態となってしまいます。

残念ながら業績評価制度は導入されることになりましたが、再提案において、勤奨手当の分布率が最上位、上位の合計が30%から15%に変更されたことは、我々が求めた「より多くの人に配分すること」に反するものですが、係長級職員に大きな影響を及ぼすものとして、極めて問題であると指摘してきた係長級に対する「一律拠出割合」が1%から0、5%に圧縮されたこと、昇給区分AおよびBの決定に際して所属長の意見が加味される制度を導入する旨の意向が示されたこと、また、ここに至るまでの当局のご努力等を勘案し、再提案の内容で了承することにいたします。当局側=ご理解をいただきありがとうございます。

区長会は、二時間ストライキを背景に交渉し、妥結した内容となった。

活動予定と日程

- 12月12日 一組総支部執行委員会
- 13日 一組総支部 選挙運営委員会
- 14日 一組総支部支部委員会
- 18日 一組総支部執行委員会
- 21日 一組総支部定期大会 SKホール
- 26日 一組総支部執行委員会

主な取り組み
専門委員会交渉、委託解明要求
文化厚生活動、卓球大会協賛
組織対策、技能主任問題
異動問題、安全衛生の課題
職員互助について、賃金、人事。

新給料表

業務職給料表

職員の区分	職務の級 号 給	給料月額			
		1 級	2 級	3 級	4 級
再任用職員以外の職員	1	130,900	210,900	234,700	238,700
	2	131,900	212,800	236,700	240,600
	3	132,900	214,700	238,600	242,600
	4	133,900	216,600	240,600	244,700
	5	134,900	218,300	242,500	246,700
	6	136,000	220,300	244,500	248,600
	7	137,100	222,100	246,400	250,600
	8	138,200	224,000	248,400	252,600
	9	139,400	225,800	250,400	254,500
	10	140,500	227,800	252,400	256,500
	11	141,600	229,700	254,500	258,800
	12	142,600	231,600	256,600	260,900
	13	143,800	233,400	258,600	262,900
	14	144,900	235,400	260,700	265,100
	15	146,000	237,300	262,700	267,200
	16	147,000	239,200	264,700	269,300
	17	148,300	241,100	266,800	271,300
	18	149,600	243,100	268,900	273,400
	19	150,800	245,100	271,000	275,600
	20	152,100	247,100	273,100	277,800
再任用職員以外の職員	21	153,400	249,000	275,000	279,700
	22	155,100	250,800	277,100	281,800
	23	156,700	252,600	279,200	284,000
	24	158,400	254,400	281,300	286,100
	25	160,200	256,200	283,400	288,100
	26	161,900	258,100	285,500	290,400
	27	163,700	260,000	287,600	292,600
	28	165,400	261,900	289,600	294,900
	29	167,200	263,600	291,700	297,200
	30	169,100	265,400	293,700	299,300
	31	170,900	267,200	295,700	301,400
	32	172,700	269,100	297,800	303,500
	33	174,400	270,800	299,800	305,600
	34	176,200	272,600	301,700	307,800
	35	178,000	274,400	303,700	310,000
	36	179,900	276,200	305,700	312,100
	37	181,600	277,900	307,600	314,100
	38	183,400	279,600	309,400	316,200
	39	185,300	281,400	311,300	318,400
	40	187,100	283,100	313,100	320,600
	41	189,000	284,900	315,100	322,500
	42	190,700	286,500	316,900	324,600
	43	192,600	288,200	318,700	326,700
	44	194,400	289,800	320,400	328,800
	45	196,200	291,300	322,100	330,800
	46	198,100	292,800	323,700	332,800
	47	200,100	294,400	325,400	334,800
	48	202,000	295,900	326,900	336,700
	49	203,900	297,300	328,600	338,600
	50	205,700	298,800	330,000	340,600
	51	207,700	300,300	331,400	342,400
	52	209,600	301,800	332,700	344,300
	53	211,500	303,100	334,000	346,300
	54	213,400	304,600	335,100	347,900
	55	215,400	306,100	336,300	349,500
	56	217,200	307,600	337,400	351,000
	57	219,200	308,900	338,300	352,400
	58	221,000	310,100	339,100	353,700
	59	222,800	311,200	340,000	355,000
	60	224,600	312,400	340,900	356,200
	61	226,400	313,700	341,800	357,400
	62	228,200	314,600	342,700	358,700
	63	230,000	315,600	343,500	359,900
	64	231,900	316,500	344,400	361,100
	65	233,600	317,400	345,100	362,300
	66	235,300	318,400	345,800	363,300
	67	237,200	319,300	346,600	364,400
	68	239,000	320,200	347,400	365,400
	69	240,700	321,000	348,100	366,300
	70	242,600	321,800	348,700	367,200
	71	244,300	322,600	349,300	368,000
	72	246,100	323,300	350,000	368,700
	73	247,800	323,900	350,600	369,400
	74	249,400	324,400	351,200	370,100
	75	251,200	325,000	351,900	370,800
	76	252,900	325,500	352,500	371,500
77	254,500	326,000	353,200	372,300	
78	256,200	326,500	353,800	372,900	
79	257,800	327,000	354,400	373,500	
80	259,500	327,500	355,000	374,000	
81	261,200	328,100	355,500	374,500	
82	262,900	328,600	356,000	375,100	
83	264,500	329,000	356,500	375,700	
84	266,200	329,600	357,100	376,300	
85	267,800	329,900	357,600	376,800	
86	269,500	330,300	358,000	377,400	
87	271,200	330,800	358,500	378,000	
88	272,800	331,200	359,000	378,600	
89	274,400	331,600	359,500	379,100	
90	276,000	332,000	360,000	379,600	
91	277,400	332,400	360,500	380,100	
92	279,000	332,900	361,100	380,600	
93	280,500	333,100	361,500	381,200	
94	281,700	333,600	362,200	381,700	
95	282,900	334,000	362,700	382,200	
96	284,100	334,400	363,200	382,700	
97	285,500	334,700	363,700	383,300	
98	286,700	335,100	364,200	383,800	
99	287,900	335,400	364,700	384,300	
100	289,100	335,700	365,200	384,800	
101	290,400	336,000	365,500	385,400	
102	291,400	336,400	366,100	385,900	
103	292,300	336,700	366,700	386,400	
104	293,300	337,100	367,200	386,900	
105	294,300	337,400	367,600	387,400	
106	295,200	337,800	368,100	387,800	
107	296,100	338,100	368,700	388,300	
108	297,000	338,500	369,200	388,900	
109	297,800	338,800	369,500	389,300	
110	298,600	339,100	369,900	389,700	
111	299,400	339,400	370,200	390,200	
112	300,200	339,700	370,600	390,600	
113	301,000	340,000	370,800	391,000	
114	301,500	340,300	371,100	391,500	
115	302,100	340,600	371,400	391,900	
116	302,600	340,900	371,800	392,400	
117	303,000	341,200	372,000	392,700	
118	303,500	341,500	372,400	393,100	
119	304,000	341,800	372,700	393,600	
120	304,500	342,100	373,100	393,900	
121	304,900	342,400	373,300	394,300	
122	305,300	342,600	373,700		
123	305,700	342,800	374,100		
124	306,100	343,000	374,500		
125	306,700	343,200	374,900		
126	307,100	343,400	375,300		
127	307,500	343,600	375,700		
128	308,000	343,800	376,100		
129	308,300	344,000	376,500		
130	308,600	344,200	376,900		
131	309,000	344,400	377,300		
132	309,300	344,600	377,700		
133	309,800	344,800	378,100		
134	310,100	344,900	378,500		
135	310,500	345,000	378,900		
136	310,800	345,100	379,300		
137	311,200	345,200	379,700		
138	311,500	345,300	380,100		
139	311,900	345,400	380,500		
140	312,200	345,500	380,900		
141	312,600	345,600	381,300		
142	312,900	345,700	381,700		
143	313,300	345,800	382,100		
144	313,600	345,900	382,500		
145	314,000	346,000	382,900		
146	314,300	346,100			
147	314,600	346,200			
148	314,900	346,300			
149	315,200	346,400			
150	315,500				
151	315,800				
152	316,100				
153	316,400				
再任用職員	211,500	226,400	247,700	279,700	

保障額表 (案)

職務の級 号 給	給料月額			
	1 級	2 級	3 級	4 級
1	139,000	225,100	252,800	254,400
2	140,000	227,200	254,800	256,700
3	141,000	229,400	256,900	258,900
4	142,000	231,500	259,000	261,200
5	143,000	233,500	261,200	263,400
6	144,100	235,700	263,400	265,700
7	145,200	237,900	265,600	267,900
8	146,300	240,000	267,700	270,200
9	147,200	242,100	269,900	272,400
10	148,900	244,300	272,100	274,600
11	150,600	246,500	274,300	276,900
12	152,300	248,600	276,400	279,200
13	154,200	250,600	278,600	281,500
14	155,800	252,700	280,800	283,700
15	157,400	254,800	282,900	286,000
16	159,000	256,900	285,100	288,300
17	160,900	259,000	287,300	290,500
18	162,500	261,200	289,400	292,900
19	164,200	263,200	291,600	295,200
20	165,800	265,300	293,900	297,600
21	166,700	267,400	296,200	300,000
22	168,600	269,600	298,400	302,500
23	170,500	271,600	300,700	304,900
24	172,400	273,700	303,000	307,300
25	174,100	275,700	305,300	309,600
26	176,100	277,800	307,500	312,000
27	178,000	279,900	309,800	314,500
28	179,900	281,900	311,900	316,800
29	181,800	284,100	314,000	319,100
30	183,800	286,200	316,200	321,600
31	185,800	288,200	318,300	324,100
32	187,700	290,300	320,500	326,500
33	189,700	292,400	322,700	328,800
34	191,700	294,500	324,900	331,300
35	193,800	296,500	327,000	333,700
36	195,900	298,600	329,200	336,200
37	197,700	300,700	331,200	338,800
38	199,700	302,800	333,200	341,200
39	201,700	304,800	335,300	343,700
40	203,800	306,900	337,400	346,200
41	205,900	309,000	339,500	348,500
42	208,100	310,800	341,200	350,900
43	210,200	312,700	343,200	353,300
44	212,200	314,600	345,100	355,700
45	214,200	316,500	346,900	358,100
46	216,400	318,100	348,700	360,300
47	218,500	319,800	350,600	362,700
48	220,600	321,500	352,500	365,100
49	222,700	323,300	354,300	367,300
50	224,800	325,000	356,000	369,700
51	227,000	326,600	357,800</	

来る、十二月二十一日の午後四時十五分より、一組総支部第三定期大会を行います。

昨年の六月に臨時一組総支部大会を開催し、アウトソーシング反対、対策、賃金闘争勝利の方針を掲げ、取り組んでまいりました。

今大会は、役員選挙もあり、今後の一組総支部の方針など大切な大会となります。経過報告、活動方針、予算、決算、役員承認などが討議されます。代議員の参加数も決まり、各工場支部委員も代議員を兼ねて参加できます。

現在、一組選管本庁支部の坂東さん担当で、役員の手続きが行われています。各支部の執行委員の選出など、一組総支部の団結で、大会を成功させましょう。

大会項目のご紹介

一、安全十項目の基本を遵守し、労使確認を前提とする新安全項目の確認を求めます。

二、パン力転落防止等について、各工場の実情を考慮しながらその統一性を図っていきます。

三、プラットフォーム内の搬入時における安全対策を求めます。車両管制や昼休み受付に伴う問題点があれば改善を求め、予算措置が必要であれば要求してまいります。

四、廃プラ混入によるパン力火災への対応や、燃焼方法の変更については、労使による十分な協議のうえ対策を講じていくよう要求してまいります。

五、廃プラ混合焼却に伴う工場運営の安全リスク回避の一環として、今まで以上にこみ照合調査の実施を要求してまいります。

六、ダイオキシン類曝露防止対策要綱等の遵守をします。直営職員、業者関係なく周知徹底を図ります。

七、ダイオキシン測定結果を各測定箇所別に開示させる取り組みをします。

八、運転係全委託による工場運営の検証を図るため、委託検討検証委員会の定期的開催を要求してまいります。

九、必要な資格取得の予算確保に努めます。

十、必要な資格取得の予算確保に努めます。

式次第
岡沢副委員長
司会 開会宣言

議長団選出
総支部委員長挨拶
岩田委員長
来賓挨拶
箱田書記長
箱田書記長
大橋・阿部監査委員
大橋・阿部監査委員
三ノ宮 会計決算報告
三ノ宮 会計決算報告
山下 運動方針(案)
山下 運動方針(案)
中里 会計予算(案)
中里 会計予算(案)
六号議案
選挙運営委員会報告
坂東選管委員長
大会決議案
武藤賃金部長
議長団解任
団結ガンバロー
岩田委員長
以上



千葉の成田ゆめ牧場で、蒸気機関車を走らせる羅須地人鉄道協会。宮沢賢治の農民団体の名前をつけ、三十年以上も活動する筋金入り鉄道マニア集団である。敷地を探し、枕木や砂利を運んでレールを敷き、機関車の製作・メンテナンスも自分たちで行い、昔からの夢だった機関士を実現する。まるでミニ鉄道会社である日、自走車の速度で息子を負けたと気づいた織田紀之は、小さな力で走れる自走車づくりを目覚める。ペダルやチェーンを工夫して高効率自走車を考え出し、ついに勤務先を辞める。気がつけば仕事にしていたというのは、コダワリ人の共通パターンかもしれない。

小学四年、画用紙に夜光塗料で星をかきこみ壁に飾った理科少年は、グレードアップを重ね、たつたひとり世界一のプラネターを完成させる。すこい、降るよ。うな星だ。と人々に感動を与え、テレビドラマにもなった大平貴之である。陸運支局と交渉をかさね合法的な改造バイク作りやオリジナルのサイドカーに熱中するオートスタッフ末広や、自動車の燃費を競うエコマラソンで世界記録をもつ中根久典など、男たちの好奇心とコダワリは、すごいな。

趣味人のこだわり 本の紹介

退院(隊員)が つきものです。組一じいさんの、ヒット作ですな。

鉄道模型マニアのお店紹介

エコモデル
住所：東京都板橋区蓮沼町53-7
TEL:03-3969-6073
定休日：月曜日、火曜日
営業時間：平日AM12:00~PM7:00 日祭日AM10:00~PM6:00
16番が中心です。Nはありません。
最も品揃えが良いと思います。パーツ、塗料、部品、素材、工具、資料のいずれもよく揃っています。

珊瑚模型店
住所：東京都杉並区方南2-29-8 TEL:03-3312-3586
定休日：火曜日、水曜日、祝日
営業時間：平日PM1:00~PM6:00 土日AM10:00~PM6:00
自社製品が中心です。Nはありません。

天賞堂(銀座本店)
住所：東京都中央区銀座4-3-9
TEL:03-3562-0025(3階)、03-0028(4階)
定休日：木曜日 営業時間：AM10:30~PM7:00
よく知られた銀座の宝石屋の模型売り場です。
1階は本業の宝石売り場、2階はプラモデル/ラジコン、3階は、鉄道模型、4階は中古/委託品販売となっています。



真空管を使って短波受信機を製作しています。ゼロ戦にも使用された原形の超再生式です。感度は、まあまあで調整が難しいですが、ノイズも少なく簡単な回路で楽しめます。選局は、ピークを出すのがコツです。国内の短波や、漁業無線の類が聞きやすいと思います。ST管とMT管の回路図です。アキバに行ったら、メイド系に目もくれずにパーツ探しですね。

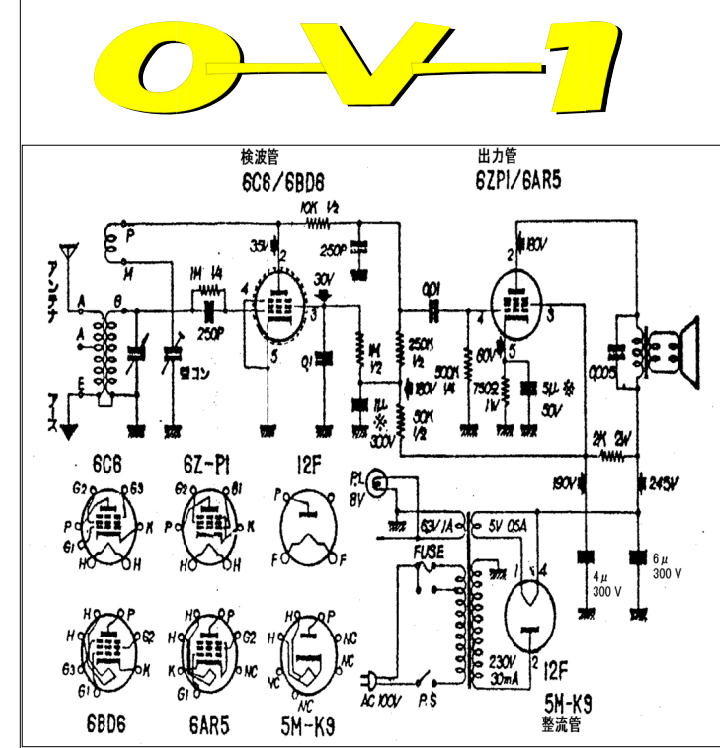

八王子 いちょう祭り

十一月の日曜日、快晴の八王子甲州街道で開催された、いちょう祭りは、たくさんのお見物人で盛り上がりを見せた。小生もカメラを持って、歩いて見ました。個性豊かなマニアが多く、交流の場としても、意味が大いようです。

他の模擬店には、目もくれず三十年代から四十年代の車を探しました。

コンテツサ、ルノー、スバル、ヒルマン、クラウン、観音座、ジャガー、MG、ミゼット、ミニカ、ダットサン、スカイラインZ、プリムス、リンカーン、中国上海号、裕次郎のガルウェイ

クラシックパレード

トヨタ800

N360

62歳元運転手所有ホンネット

GTエンジン

タイバス

