

東京清掃労働組合

一組総支部通信

一組総支部
事務局
一組本庁支部内
fax6238-0504
tel6238-0502
e-mail
seisou-ichkumi
@w7.dion.ne.jp

執行委員長
岡沢 徹
会計
教宣担当
内山健司
編集・発行
教宣部長
福田雄一

一組総支部の主張

原点に戻り、委託管理業務のあり方の協議を求めていく！

技術系の設備管理職員の作業としては、円滑な搬入体制の保持と事故対応、各種薬剤の受け払いと漏洩防止、整備・運搬作業にあつた物品・材料の購入や保護具の管理などが、これらは全て現場知識や経験が不可欠です。また、建築設備補修業務、作業用物品や共用保護具等の貸与や在庫管理も設備管理職員の業務です。その外に、突発時の対応としてパンカ火災、ピット転落に対する対応や医療系（み）の受入、肉骨粉、鯉ヘルペスなどの対応もあります。

新型インフルエンザに汚染可能性のあるものも今後搬入されるかもしれませぬ。技術系は工場外部との窓口でもあります。現場対応を強化すること

技術系の設備管理職員の責任と申し上げておきます。また、北、墨田、江戸川の三工場では二十一年度から直営運搬係がなくなり、委託業者による係班に置き換わるのですから、委託業務に係る管理業務に従事する日勤職員の負担は増えるのです。

にもかわらず、この大切な日勤の管理業務の職員を配置できず、削減する事は理屈からしても成り立たず、私達現場を預かる立場からすれば、とうてい納得できないものです。

委託管理業務に従事する職員は六週十二休の変則型という勤務で、日曜出勤も行っています。委託管理の為に日曜日に出勤することについては、私達、一組総支部内で厳しい議論を行いつつ、確認をしてきた経過があります。

工場の民間委託は、関連しているというのには私達の確信ですが、安全で安定な工場の操業確保の為に、多くの反対意見がある中で苦渋の決断をして、委託管理業務の日曜出勤を深めてき

たのです。日勤の管理業務の職員を削減することは、こうした私達の決断や努力を踏みにじる行為であり、許しがたい事態であると言わざるを得ません。

今回の組織定数について、清掃技術訓練センターの人員配置、世田谷清掃工場の早期搬入実施に伴う人員配置など評価できる部分はありますが、今まで述べたように特に、技術系の設備管理職員配置について我々の警告を無視して、当局が強行するというのであればやむをえないが、今後、予期される不測の事態に協力できないと申し上げておきます。また、この事が行われるのであれば、今後、私達は、「日曜日は休むもの」という原点に戻った、委託管理業務のあり方の協議を求めます。

組織定数回答交渉

委託工場技術系の定数確保を

交渉内容

二月六日午後より、一組当局より提案のあつた組織定数の回答交渉を行い、意見集約の内容と一組総支部の考えを述べた。

一組総支部としてこの件について、提示から回答期限までほとんど時間的余裕のない中で意見の集約を行いました。その中で様々な意見が出ています。

アメリカの大統領が代り、就任演説では「金を動かして、利益のみを追求する手法がこの破綻を生み出した。今後のこの金融危機を乗り越えるために現場の力で再生していく」という趣旨の言葉を何度も現場という言葉を何度も使いました。

そして「今後環境対策に力を入れ、多大な投資を行い、雇用を確保していく」と宣言しています。

日本においても派遣切り、

格差、急速な貧困層の増大が社会的な大問題となつていす。政権交代がもう目の前に迫っています。

コスト的制や競争原理が優先され、「人間の尊厳を踏みにじる新自由主義では幸せはない」と国の改革を進めた当事者からの声も聞こえてきています。

都議会でも与党自民党から行革について振りすぎた振り子は戻すべき、都庁の執行力を維持する視点で正規職員の確保が必要と事業遂行能力の低下を危惧した発言がされています。

果たして、こういう状況で平成二十一年度の一組の組織定数は委託化により、ずたずたになりかけている一組の事業執行能力の低下を現場から変えるという視点にたつた人員配置がされているのでしょうか。

答えは残念ながら「NO」と言わざるを得ません。あゝも変わらず民間委託



化（アウトソーシング）一点張りの組織定数の内容でしかありません。

しかも、現場実態を全く見ていない提案内容です。三工場の運搬係の全委託に対する見直し要求に心えられません。また、委託した七つの工場の技術系の設備管理職員の定数が配置されておりません。運搬係委託の件については昨年の経過もあり、今後の議論として据え置くとしても特に技術系には大変な問題がある点張りの組織定数の内容でしかありません。

各支部から現場の声として二十一年度に薬品受入業務や見学業務が直営に戻されることに逆行して、人員削減されるのは信じられないし、納得できません。

焼却炉運転や受入業務などの「委託契約」が適正に履行されない状況が続いており、二年経過したにもかかわらず、状況は改善していません。

ミス等による委託業務に起因するトラブルについても結局直営がやらざるを得ない。実態を見ずして「委託」が成功しているなどとして技術系の設備管理職員の配置をなくすことは工場の安定・安全な運営を脅かすといつても過言ではない。委託にできない、ごみバンク、灰バンクの片付け、建築設備（百二十台以上）の点検補修、外灯の電線引

術系には大変な問題がある点張りの組織定数の内容でしかありません。

各支部から現場の声として二十一年度に薬品受入業務や見学業務が直営に戻されることに逆行して、人員削減されるのは信じられないし、納得できません。

焼却炉運転や受入業務などの「委託契約」が適正に履行されない状況が続いており、二年経過したにもかかわらず、状況は改善していません。

ミス等による委託業務に起因するトラブルについても結局直営がやらざるを得ない。実態を見ずして「委託」が成功しているなどとして技術系の設備管理職員の配置をなくすことは工場の安定・安全な運営を脅かすといつても過言ではない。委託にできない、ごみバンク、灰バンクの片付け、建築設備（百二十台以上）の点検補修、外灯の電線引

たのです。日勤の管理業務の職員を削減することは、こうした私達の決断や努力を踏みにじる行為であり、許しがたい事態であると言わざるを得ません。

今回の組織定数について、清掃技術訓練センターの人員配置、世田谷清掃工場の早期搬入実施に伴う人員配置など評価できる部分はありますが、今まで述べたように特に、技術系の設備管理職員配置について我々の警告を無視して、当局が強行するというのであればやむをえないが、今後、予期される不測の事態に協力できないと申し上げておきます。また、この事が行われるのであれば、今後、私達は、「日曜日は休むもの」という原点に戻った、委託管理業務のあり方の協議を求めます。

設備管理職員配置はどまらず！

一組総支部合員のお役に立ちます。
中央労働金庫
全労済
セレモアつくば
お問い合わせは、
各支部役員さんへ

活動予定と日程

- 2月26日 中央執行委員会
- 26日 一組総支部支部委員会 SKホール
- 3月3日 書記長会議
- 13日 一組評議会

主な取り組み
業務委託交渉、解明要求文化厚生活動の推進、意見集約、組織対策、異動問題、安全衛生課題、早朝搬入問題、職員互助について、労働災害、アウトソーシング問題、賃金問題、育児休暇等

解明を要する

まず、一点目は、設備管理職員の新規採用について、当局は昨年、区長会総会で設備管理職員の必要性が認められ、将来的な新規採用ができるようになったと胸をはって回答した。

このことについて実施するつもりはあるのか。また努力しようとしているのか。一点目は、見学者案内及び薬剤搬入は誰がやることになるのか、再雇用人員は配置されるのか、また何名ぐらいを予定しているのか。三点目は、設備管理職員の配置が整備係だけに限られるのか、再雇用人員は清掃工場の全体的な運営から切り離すこととなり、工場の職人はいなくなるのか。そのものに係わる大問題だ。このことについてどう考えるのか。

鳥の考え方

一点目、採用に際しては、設備管理職員のあり方、業務内容等の検討が必要となりますので、平成二十一年度答申にもこれらの課題についての検討を行ってまいります。その際は皆さん方からのご意見等も伺いたいと考えております。

二点目、薬剤等の搬入立会いは、技術系の職員が対応します。また、見学者案内については従来どおり技術系の業務と位置づけ、再雇用・再任用職員の配置については、後ほど「工場受付業務等配置計画」においてお示しします。

三点目、私どもは、清掃工場の運営において設備管理職員の果たす役割の重要性を十分に認識（二面に）

えんとつ

食べ物の異変が起きているという。

それは、野菜、乳製品、果物、穀物、卵、肉など全般にあたり、すべての栄養素が激減しているという内容だ。

最近、読んだ「野菜が壊れる」という本の中に書いてある一文である。人体には有害な物質が含まれている科学農業、肥料などにより形は野菜だが、壊れた土壌により、栄養素が激減して



いると言ふ事。カリウムの過剰摂取。硝酸態窒素の取りすぎなどがあげられる。国別では、農業が、OECD（経済協力開発機構）面積当たり平均六倍のトップという。

野菜などは、変色したり、カビたりしないでしなびていくものというのであるが、農薬、科学肥料を使い続けるると食べ物全体が荒廃していくとの懸念である。誰もが、よくわかる内容だ。食品スーパーで、たのまれ買い物するときは、綺麗な色、形、見た目のよい果物、野菜に手が届くことが多いのではないかと、それが、科学の力が入っていると考える事もなく。

各種取り組み状況

人事異動意向調査 昇任選考集約

支部定期大会開催 2月6日 品川工場支部
13日 葛飾工場支部
世田谷工場支部

1月30日 一組互助ボウリング大会開催
3名参加
1月30日 課長交渉(20年度格付け要請)
2月6日 課長交渉(組織定数回答)
2月18日 一組総支部新春交歓会開催
2月19日 組織対策委員会開催
○練馬、杉並清掃工場の建替えなど
○差別落書き事件 人権委員会参加
○灰プラスチック焼却についての現状調査
○新型インフルエンザの対応について
○訓練センター分会立ち上げ(本庁支部)
○機関紙作成講座について
近々に、一組総支部教宣部が中心になり、次の機関紙発行者の育成と勉強を兼ねて、実践講座を行う。ノートPCやデスクトップ機で、白紙から完成までという表題で4月に開催予定。
是非ご参加ください。

してまいります。
今後、構築されてきた経験・ノウハウは様々な場面で発揮できるものと考えておりますので、先に申しましたとおり、設備管理職員のあり方、業務内容等に係る検討を行ってまいります。
四点目、基本的には受託事業者において対処すべきことと考えます。また、そのように指導も行ってまいります。
五点目、配分定数を変更することはできませんが、安定的な工場運営を確保するため、必要に応じて「係」を越えて、工場全体で協力し合うことは当然のことと考えます。
また、そのことについては「協力をお願いする次第です」。
六日目、皆さん方の意見は伺ってまいりましたが、提案を要するものは不可解です。重ねて、ご理解をお願いする次第です。
今後の取り組みとして、日曜出勤問題など、専門委員会交渉に関わり、細かな議論が展開されます。
人員確保の要求は、当然の権利です。安全、安定に、職務を果たすために、配分定数が不可欠です。要求貫徹してまいります。

清掃本部 退職者送別会
連日のご活躍に敬意を表します。
長年清掃事業に携わり、退職される方々の労をねぎらうとともに、退職者会に加入していただき、退職後もわが組とのつながりを維持していくために、退職し清掃職場を離れる組合員、特別組合員を対象に標記「退職者送別会」を開催します。
記
三月十三日(金)
十七時十五分(受付)
十七時三十分(開会)
場所 SKプラザ
(地下ホール) (清掃本部)
参加対象者 勸奨退職(清掃職場を離れる組合員) 定年退職(清掃職場を離れる組合員) 再任用途中退職(再任用) 非常勤等 途中退職(再任用退職) (再任用、再雇用) (合わせて5年(退職)地連・支部、各地連二役各支部役員(引率者) 一名以上でお願いします。
全中央執行委員・青年部・女性部・事務局
報告 参加人数(別紙)を三月一日(月)までに本部組織部へ提出
siki.h@kyoseiso.or.jp

昇給査定
(案文) 当局宛にわが組合は、次の通り申し入れますので、誠意ある対応を図ることを要求いたします。
記
一、昇給に関わる査定は、職員の労働条件に密接に関わることから組合との十分な協議を尽くすこと。
二、昇給区分A及びBの合計面積率は、一〇〇八年度の水準以上とする。
三、昇給区分A及びBの分布率について、組合と十分な協議合意の上、実施すること。
四、昇給区分A及びBについては、誰しもが納得できる公平・公正な評価を基本とする。
五、昇給区分A及びBの選考にあたっては、職員の退職年度等を十分に考慮し、実質的な処遇改善に繋がる選考を実施すること。
六、昇給区分D及びEの評価については、絶対評価とする考えを維持すること。
七、各、昇給区分の評価基準を明らかにすること。
以上
生活を守る労働条件を団結し勝ち取ろう。

やっつこ、完成にいたりました。約六ヶ月費やしまし、ジャンクパーツも注ぎ込みながら、形になりました。ボビンコイルは、十五年前のもですが、ベークライト材質は変形もありません。が、はたしてつてくれそうです。以前に製作した、O-V-1と違い、イヤホンでなくとも音が出るのでなんとなくいい感じですね。
しかし、選局は、調整が微妙で、再生検波という方式です。クリチカルな感じです。アンテナ次第で、感度が増すようなラジオです。作り変えるのは、当分の間ないよういたします。
自宅から聞こえた放送局は、北京放送、ベトナムの声、国内短波放送、競馬放送などでした。

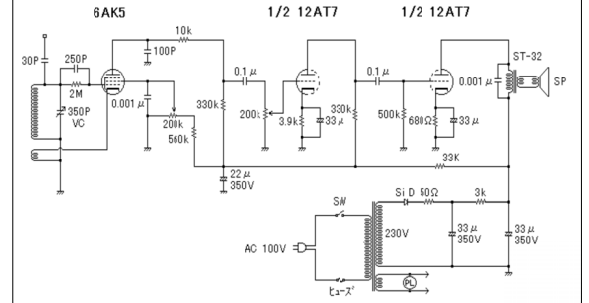

バイクマニアの一言
多摩テックの閉鎖記事で愛するホンダモンキーが気になり、新型を見に行ったら、とても高価で、リッター一〇〇キロ燃費はいいとしても、電子噴射装置の設備や、スタイル更新で、なんと一十八万を超える金額になるとは夢にも思わず、見るだけになってしまった。強気のホンダでしたな。

世界天文年
今年、世界天文年という事で、なんでも、ガリレオが望遠鏡で始めて天体を見たという四百年も前の記念ということが発表された。
天体マニアの小生も、最近自宅近くの山林に行き、天体写真などを撮影している。条件がよい時が少ないので満足していないが、数写せばチャンスが訪れると考えて撮影している状況です。
今月、二十八日には、夕刻に西の空で、月と金星が並びます。なんとか、成功させようと思っております。
自前の望遠鏡は反射式なので、軸合わせを念入りに調整したり、時間が足りません。
都内でも、ネオンさえなければ、手持ちの双眼鏡で見えるかもしれません。
四月には、こと座流星群が極大し、七月には、皆既月食があります。見たからどうなのと言われそうですが、見るのができたら、違う世界が広がるような感じがするようです。

くみちゃん
福田ゆーいち

君、気持ちには固まっただから、二割り増しだからいい機会だと思えるがね。

そんなこと、決まらなから、間に決まらなから、間勤務したから、長い。

リストラ、合理化、早期勧奨退職か。

退職理由はこういう風に書いてやる。退職届の都合により辞めざるを得ない。

買時か? iPhone携帯

ソフトバンクモバイルは2月25日、2年契約をすることで、iPhone 3Gの実質負担額を安くするキャンペーン「iPhone for everybody」を発表した。

キャンペーン期間中は、iPhone 3G 8Gバイト版の実質負担額が0円、16Gバイト版の実質負担額は1万1520円になる。

ソフトバンクモバイルは2月25日、2年契約をすることで「iPhone 3G」の本体価格を値下げし、パケット定額フルの月額上限額を4410円とする期間限定のキャンペーン「iPhone for everybody」を発表した。申し込み受付期間は2月27日から5月31日まで。

iPhone 3G iPhone 3Gの本体価格は、これまで8Gバイト版が6万9120円(24回払いの場合は月額2880円、月月割1920円適用で、実質負担額960円/月)、16Gバイト版が8万640円(24回払いの場合は月額3360円、月月割1920円適用で、実質負担額1440円/月)だった。これを、2月27日から5月31日までの間に限り、8Gバイト版を3万720円(24回払いの場合は月額1280円、月月割1280円適用で実質負担額0円)、16Gバイト版を4万2240円(24回払いの場合は月額1760円、月月割1280円適用で実質負担額480円/月)とする。8Gバイト版は実質負担額0円、16Gバイト版でも、実質負担額1万1520円で購入可能になる。

欲しいと思うが、今、使用しているドコモの携帯は、家族割りで解約できないし、二つ持つほど器量がないし、でも、買ってみたい気持ちが強いですな。(迷い猫)

フォトギャラリー

皆さんのデジカメ写真を紹介いたします。是非、お寄せください。

カワサキW1

陣場街道夕焼け小焼け号

奥多摩湖

ダイハツミゼット運転席