

2009年親睦交流野球大会 決勝戦試合の報告



大田工場支部 藤本投手
葛飾工場支部 嘉山投手



直球、変化球で完投の両投手



優勝 葛飾工場支部



大会参加チームの試合スナップ写真とCDに入れて配布します。



3位 中央工場支部



2位 大田工場支部

決勝戦は緊張感あふれる試合攻防

11月17日、天候に恵まれた決勝戦は、上位の葛飾工場、大田工場、中央工場、豊島工場支部の四チームで決勝戦が計画された。残念ながら、常勝の豊島工場支部が、都合により欠場となりましたが、予定時間の13時30分より夢の島野球場で試合が開催された。

開会式には、一組総支部岡沢委員長が激励に駆けつけ、委託撤回の取組みや、諸行動についての報告があり、団結を、さらに深めて

親睦交流と無事故で野球を楽しんでくださいと挨拶。主審に、江戸川工場支部の山下さん、墨審に練馬工場支部の金井さんが担当してプレーボールとなった。中央工場と大田工場は、投手戦となり、最終的には大田工場支部が点を取り、大田工場が決勝戦に進出した。葛飾工場は不戦勝で勝ち、この時点で、中央工場が3位となった。

優勝決定戦は、両チームとも譲らず、3塁まで進む

も、ホームに到達すること阻止する攻防が続いた。両チームとも、投手の好投により、ランニングホームランや、走者一掃という場面もなく、手堅く塁に出ず、盗塁などで、得点権に進む作戦。最終的には、1対0で、葛飾工場支部が勝利した。

主審の山下さんは、「両チームとも、とても緊張感がある内容で、決勝戦にふさわしい」とコメントが寄せられた。

今回、個人参加も含めて、13支部、約164名の参加をいただき、開催できました。本場にあるとうござります。

さらに、初めて公認審判員の外部依頼も取り入れ充実を図ることもできました。各支部におかれましては、時間のやり繰りや、勤務の都合など、大変な中で開催できたことに感謝いたします。雨の中止や、アクシデント等もありますが、多くのチームの参加をいただいた事を、今後の計画につなげようと感じました。

キャプテン会議を充実し、皆が野球を楽しむように計画実施いたします。



くみこちゃん 福田ゆーいち

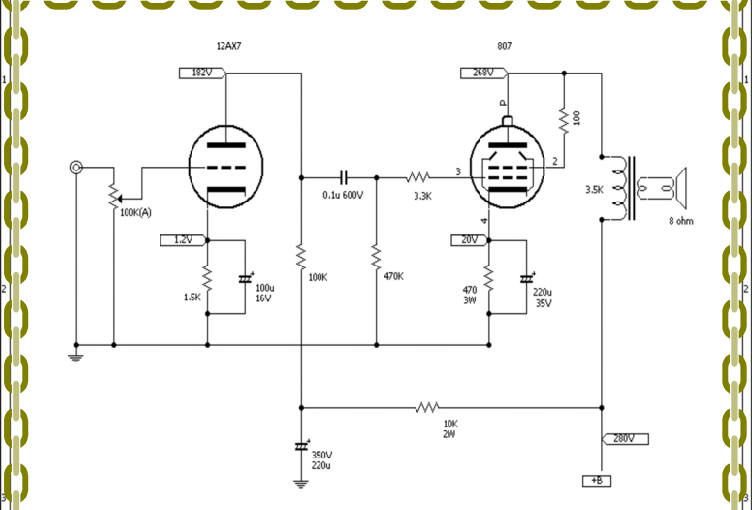
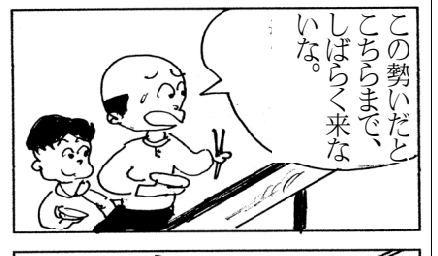

12AX7とmp3の音源に最適 三結807アンプ

皆様からの記事や写真など募集しています。

自分の趣味や、作品など、自慢話などお寄せください。同じ同好の情報源として活かせるコーナーには、写真家が多いと思います。圧縮なしで撮影したものをお願いいたします。一組にはアマチュア無線家もたくさんおられると思います。是非、野外運用も一緒に行きませんか。近くの高尾山からは富士山反射で、関西方面も開けます。高尾山より大阪城の天守閣移動の局との交信は2メートルSSBで57の信号で、通話が出来るようになります。さらに自分の

転車マニアもとても多いですね。ロード、マウンテンなど本格的なバイクを保有していることが確認されています。ツーリングも可能性が広がります。一組の総支部には、ゴルフの専門家も多いため、ゴルフの予定があるようであれば、是非、参加してみてください。開催紙作成の重要な一環として、これからの重要な組合活動の一環として一緒に勉強して行きましょう。漫画描き講座も同時に行います。何か特技を身に付けるいい機会と考え、参加をお待ちしています。 教宣部一同

三結アンプ

アマチュア無線家なら、知らない人はいない807を使用した三結のアンプ製作です。以前に、ネットでとても安く購入した807真空管が3本あります。(わかりやすく書くことへたっているの意味があります)が、送信に使用するのではないので、なんとか使えるのかと。

三極管のような動作をさせますので、透明感のある音質です。(2A3以上とは言いません)が、通信機用の12AX7が、通信用の12AX7がありまして利用しました。807

は、二次電圧を260Vまで上げて無理がないようです。配線図は、とても簡単な回路です。手持ちのパーツで完成するでしょう。トーンコントロールもなく、ストレーナな信号回路です。電源の質が気になるくらいでシンプラグ、2Wくらいは出るようです。プレート電圧を上げればもっとW数があると思いますが、このくらいは出力が最適と思われるので、秋葉のジャンク屋でも、安くパーツは手に入ります。肝心な所は、100kのポリウムです。通信機用のポテンシオメーターを使用するとさらに音質がよくなります。ジャンク屋でも、値段が張るので困ります。

